

## INSTRUKCJA

### Montażu i eksploatacji zaczepu kulowego

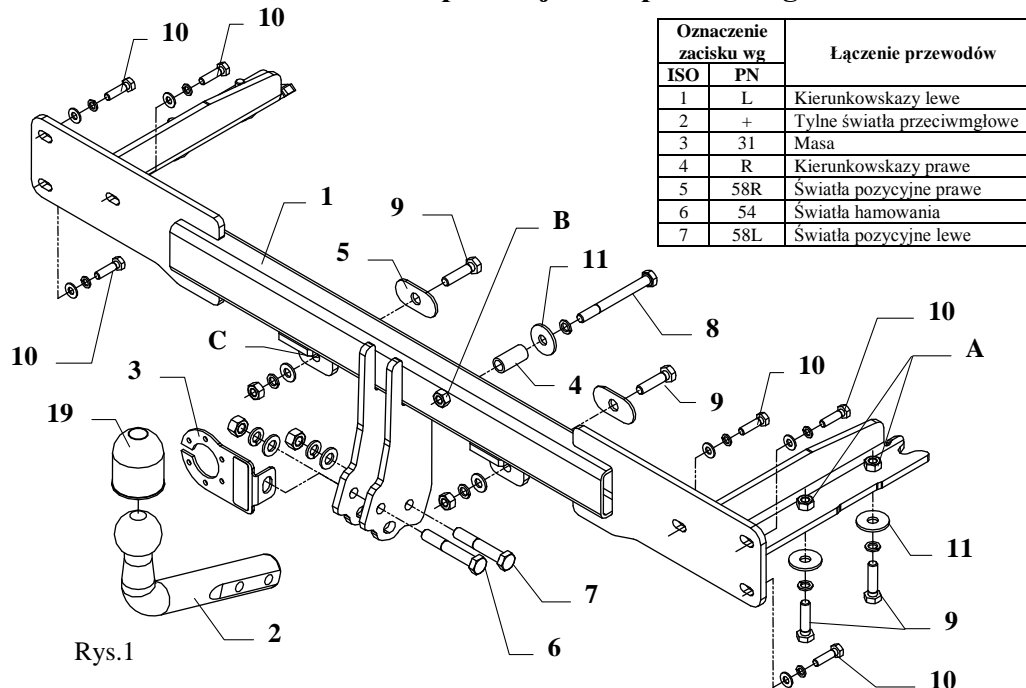

Oznaczenie zacisku wg		Łączenie przewodów
ISO	PN	
1	L	Kierunkowskazy lewe
2	+	Tylne światła przeciwmglowe
3	31	Masa
4	R	Kierunkowskazy prawe
5	58R	Światła pozycyjne prawe
6	54	Światła hamowania
7	58L	Światła pozycyjne lewe

Rys.1

Niniejszy zaczep kulowy przeznaczony jest do zamontowania w samochodzie: **KIA CARNIVAL**, (UP) **VAN**, nr kat. **T14** produkowanego od 1997r. do 04.1999r. i służy do ciągnięcia przyczep o masie całkowitej do **2000 kg** i nacisku na kulę max **80 kg**.

### OD PRODUCENTA

Dziękujemy za wybór produkowanego przez naszą firmę zaczepu kulowego. Jego niezawodność została potwierdzona licznymi testami oraz opiniami zadowolonych klientów. Jednakże niezawodność zaczepów kulowych jest zależna również od prawidłowego montażu oraz prawidłowej eksploatacji. Z tego powodu prosimy Państwa o staranne przeczytanie niniejszej instrukcji montażu oraz przestrzeganie zawartych wskazówek.

*Zaczep należy zamontować w miejscach do tego celu przeznaczonych przez producenta samochodu.*

Zalecany moment skręcający dla śrub i nakrętek 8,8:

**M 8** - 25 Nm

**M 10** - 55 Nm

**M 12** - 85 Nm

**M 14** - 135 Nm

## Kolejność czynności przy montażu

1. Zdemontować zderzak oraz wyjąć koło zapasowe.
2. Od zderzaka odkręcić wsporniki (nie będą ponownie montowane).
3. Wsunąć belkę główną zaczepu (poz. 1) w podłużnice i skrócić śrubami M10x40mm (poz. 9) w punktach A.
4. Otwory zaczepu (poz. B i C – patrz rys. 1) przewiercić wiertłem  $\varnothing 10,5\text{mm}$ , a następnie otwór B dodatkowo od wewnętrznej strony rozwiąć wiertłem  $\varnothing 17$ .
5. Odkręcić belkę zaczepu, którą należy przykręcić do zderzaka po uprzednim wycięciu fragmentów w zderzaku (patrz rys. 2).
6. Tak przygotowany zaczep ze zderzakiem wsunąć ponownie w podłużnice i skrócić w punktach A.
7. W uprzednio wykonany otwór B wsunąć tulejkę  $\varnothing 17\text{mm}$ , L=35mm (poz. 4) i skrócić śrubą M10x100mm (poz. 8), a otwory C skrócić śrubami M10x40mm (poz. 9) wraz z podłużnymi podkładkami (poz. 5).
8. Przykręcić część kulistą zaczepu (poz. 2) wraz z blachą pod gniazdo (poz. 3) śrubami M12x75mm (poz. 6) i M12x70mm (poz. 7) z wyposażenia.
9. Dokręcić wszystkie śruby z momentem jak pokazano w tabeli
10. Podłączyć przewody gniazdka 7 – bieg. do instalacji elektrycznej zgodnie z instrukcją fabryczną samochodu (zaleca się wykonanie w ASO)

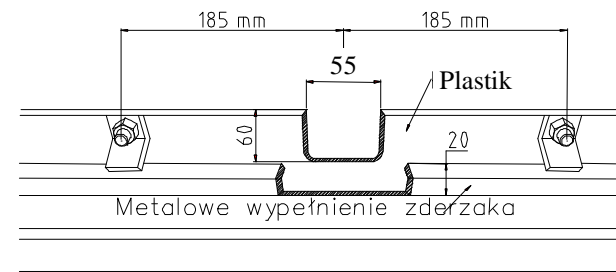

Rys. 2

11. Uzupelnic ewentualne ubytki powloki malarskiej haka powstałe w trakcie montażu

### UWAGA

Po zamontowaniu zaczepu kulowego należy uzyskać wpis w dowodzie rejestracyjnym pojazdu na „stacji kontroli pojazdów” właściwej dla miejsca zamieszkania.

Samochód powinien być wyposażony w :











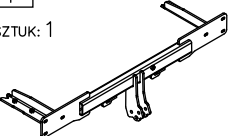



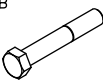

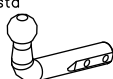
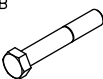

-kierunkowskazy boczne

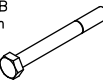
-lusterka boczne o rozstawie co najmniej szerokości przyczepy

Sprawdzać śruby mocujące zaczep kulowy po około 1 000 km przebiegu eksploatacji.

Kula zaczepu musi być utrzymana w czystości i konserwowana smarem stałym.

## Wyposażenie zaczeu:

Poz. 1 Sztuk: 1 	Poz. 5 Sztuk: 2 	Poz. 10 Sztuk: 6 	Poz. 15 Sztuk: 2 
	Poz. 6 Sztuk: 1 	Poz. 11 Sztuk: 5 	Poz. 16 Sztuk: 7 
Poz. 2 Sztuk: 1 	Poz. 7 Sztuk: 1 	Poz. 12 Sztuk: 2 	Poz. 17 Sztuk: 6 
Poz. 3 Sztuk: 1 	Poz. 8 Sztuk: 1 	Poz. 13 Sztuk: 2 	Poz. 18 Sztuk: 2 
Poz. 4 Sztuk: 1 	Poz. 9 Sztuk: 6 	Poz. 14 Sztuk: 6 	Poz. 19 Sztuk: 2 
			Poz. 20 Sztuk: 1 

## KARTA GWARANCYJNA

Producent udziela gwarancji niniejszą kartą gwarancyjną na okres 24 miesięcy licząc od dnia zakupu zaczeu kulowego do samochodu:

# Kia Carnival (UP) VAN

produkowanym od 1997r. do 04.1999r.

Data produkcji ..... Data zakupu.....

Zakres gwarancji obejmuje wyłącznie wady jakościowe wynikające z winy producenta.

Gwarancja nie obejmuje natomiast uszkodzeń zawinionych przez nabywcę, wynikających z niewłaściwego montażu, użytkowania lub konserwacji, uszkodzeń mechanicznych, normalnego zużycia podczas eksploatacji itp.

Gwarancja udzielona na zakupiony towar nie wyłącza, nie ogranicza ani nie zawiesza uprawnień kupującego wynikających z niezgodności towaru z umową.

Reklamacje należy zgłaszać w punkcie sprzedaży, składając jednocześnie kartę gwarancyjną. Usunięcie "wady" następuje po stwierdzeniu przez punkt sprzedaży wspólnie z producentem słuszności złożonej reklamacji.

Reklamacja powinna być załatwiona w ciągu 14 dni od dnia uznania reklamacji.

Karta gwarancyjna jest nieważna jeżeli nie jest wypełniona i podpisana.

Data zgłoszenia reklamacji:



## PPUH AUTO-HAK S.J.

Produkcja Haków Holowniczych  
Henryk i Zbigniew Nejman  
76-200 SŁUPSK ul. Słoneczna 16K  
tel/fax (059) 84-14-414; 84-14-413  
E-mail: [office@autohak.com.pl](mailto:office@autohak.com.pl)  
[www.autohak.com.pl](http://www.autohak.com.pl)

## Zaczeu kulowy bez wyposażenia elektrycznego

Klasa: **A50-X** Nr kat. **T14**

Przeznaczony do zamontowania w samochodzie:

Producent: **KIA**

Model: **CARNIVAL**

Typ: **(UP) VAN**

produkowanego od 1997 r. do 04.1999r.

Dane techniczne:

Wartość siły **D** : **11,6 kN**

maksymalna masa przyczepy: **2000 kg**

maksymalny nacisk na kulę: **80 kg**

**Numer homologacji zgodnie z dyrektywą 94/20/WE:**

**e20\*94/20\*0289\*00**

## INFORMACJA WSTĘPNA

Zaczeu kulowy jest skonstruowany zgodnie z zasadami bezpieczeństwa ruchu drogowego. Zaczeu kulowy jest elementem wpływającym na bezpieczeństwo jazdy i może zostać zainstalowany wyłącznie przez personel wyspecjalizowany. Niedopuszczalne jest dokonywanie jakichkolwiek zmian w konstrukcji zaczeu. Powoduje to wygaśnięcie dopuszczenia do stosowania. W przypadku obecności masy izolacyjnej lub osłony podwozia w miejscu przylegania zaczeu, należy ją usunąć. Nieosłonięte miejsca karoserii oraz wywiercone otwory należy pomalować farbą antykorozyjną.

Informacjami wiążącymi odnośnie wartości obciążeń są dane podawane przez producenta samochodu, względnie wartości maksymalnej masy przyczepy oraz maksymalnego nacisku na kulę, przy czym wartości parametrów zaczeu kulowego nie mogą być przekroczone.

*Wzór do obliczania wartości siły D:*

$$\frac{\text{Maks. masa przyczepy [kg]} \times \text{Maks. masa samochodu [kg]}}{\text{Maks. masa przyczepy [kg]} + \text{Maks. masa samochodu [kg]}} \times \frac{9,81}{1000} = D \text{ [kN]}$$