















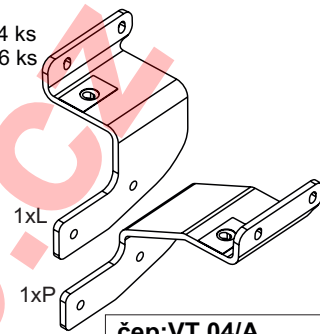

	Kia Cee'd HB	  2000 kg	 1500 kg
Montážní návod Fitting instruction Montageanleitung			
Classe A50-X  EC 94/20 E27 00 - 0519	Typ: VTZ 001-330 VTZ 002-330		

 M12x35 G8.8. - 4 ks  M10x1,25-35 G8.8. - 6 ks	
 Ø 12 - 2 ks  Ø 10 - 6 ks	
 Ø 13 - 4 ks  Ø 11 - 6 ks	
 M12DIN - 2 ks	
1xL 1xP čep:VT 04/A el: orig.ECS alternat. Uni Can.	

Předepsané utahovací momenty: Specified torque settings :		
		
M5	5,9 Nm	6,5 Nm
M6	10,0 Nm	10,5 Nm
M10	49,0 Nm	51,0 Nm
M12	85,0 Nm	87,0 Nm
M14	135,0 Nm	138,0 Nm
M16	210,0 Nm	214,1 Nm

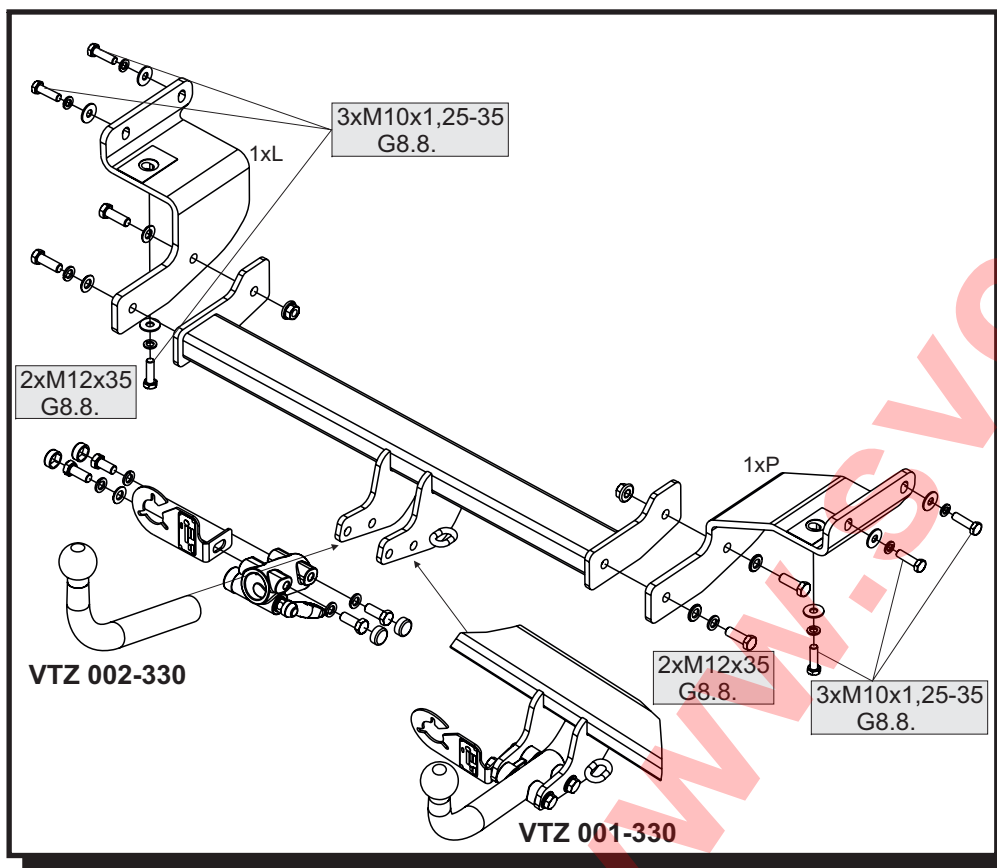

Montážní návod 1. Uvolněte zadní výfuk z posledního držáku a odmontujte spodní plastový kryt podlahy. Odmontujte tažné oko z levého nosníku (nebudete jej již potřebovat). 2. Zhotovte výřez dle obrázku a díl nad výfukem vraťte zpět na vozidlo. Nyní namontujte levý a pravý bok tažného zařízení-NEDOTAHUJTE!!! K přichycení použijte šest šroubů M10x1,25-35. 3. Mezi takto připravené boky vložte hlavní nosník tažného zařízení a přichyťte čtyřmi šrouby M12x35. Nyní tažné zařízení vyrovnejte s vozidlem a řádně dotáhněte dle utahovacích momentů. 4. Zhotovte výřezy do zbývajících spodních plastů dle obr. a namontujte zpět na vozidlo. Následně snýtujte oba plastové díly k sobě dodanými nýty. 5. Kulový čep tažného zařízení a autozásuvku nasazujte až na konci montáže-tzn. po přichycení všech spodních plastových dílů.	
Instruction for Assembly 1. Release the rear exhaust pipe from the last holder and dismantle the bottom plastic cover of the floor. Dismantle the towing lug from the left girder (this will not be needed anymore). 2. Make a recess according to the picture and mount this part over the exhaust pipe back onto the vehicle. Now mount the left and right side of the towing device-DO NOT TIGHTEN!!! Use six M10x1,25-35 screws to fix. 3. Insert the towing device main girder between the sides prepared in this way, and fix with four M12x35 screws. Now align the towing device with the vehicle and tighten up properly according to the tightening moments. 4. Make recesses in the rest of the bottom plastic parts according to the picture, and mount them back onto the vehicle. Subsequently, rivet both plastic parts together with the supplied rivets. 5. Attach the towing device ball pin and the electric socket only after the installation has been completed i. e. after all bottom plastic parts have been fixed.	
Montageanleitung 1. Den hinteren Auspuffteil aus der letzten Halterung lösen und die untere Kunststoffbodenabdeckung ausbauen. Die Zugöse vom linken Träger ausbauen (wird nicht mehr benötigt). 2. Der Ausschnitt, wie gezeigt und ein Teil der Abluft wieder zum Fahrzeug. Anschließend die rechte und linke Seite der Zugeinrichtung einbauen - NICHT FESTZIEHEN!!! Für die Befestigung sechs Schrauben M10x1,25-35 benutzen. 3. Zwischen die derartig vorbereiteten Seitenteile den Hauptträger der Zugeinrichtung einsetzen und mit vier Schrauben M12x35 befestigen. Die Zugeinrichtung mit dem Fahrzeug ausrichten und mit den entsprechenden Momenten ordnungsmäßig festziehen. 4. Ausschnitte in den restlichen unteren Kunststoffteilen lt. Abbildung herstellen und erneut am Fahrzeug einbauen. Nachfolgend beide Kunststoffteile mit Hilfe der mitgelieferten Niete vernieten. 5. Die Zugeinrichtungskugel und die Steckdose erst am Ende der Montage einbauen - d. h. nach der Befestigung sämtlicher unterer Kunststoffteile.	

Všeobecné pokyny, též viz. typový list:

- Montáž tažného zařízení a el instalace, musí odpovídat požadavku výrobce vozu a příslušného státu kde se výrobek používá. **CZ**
 -Při případném výřezu nárazníku, výrobce tažného zařízení provedl zkoušky na vozidle se standardním nárazníkem na počátku výroby vozidla a neručí za informace k výřezu při případné změně či faceliftu vozu či nárazník.
 1. V úchytech a spojích tažného zařízení s karosérií musí být karosérie očištěna od měkkých antikorozních ochranných nátěrů karosérie. Všechny vrtané otvory očistěte od špon a ošetřete antikorozním přípravkem.
 2. Použijte dodaný pevnostní spojovací materiál.
 3. Kulový čep nesmí ze zákona překrývat registrační značku vozu, pokud není připojen přívěsný vozík.
 4. Zapojení el. instalace tažného zařízení k vozu musí odpovídat příslušným platným normám a požadavkům výrobce vozu (viz. příručka k vozu, či u prodejce vozu). Tažné zařízení je pevnostně zkušeno a homologováno dle předpisu EC 94/20 a splňuje tuto normu ES.

General instructions, also see Type certificate:

- The towing device assembly and electric installation must comply with the requirements of the car producer and the particular state where the product is used. **GB**
 -The coupling device manufacturer has carried out some tests on a car with a standard bumper which was used at the beginning of making a car and so the manufacturer is not liable for information about a possible slot in a bumper in case of changes or a facelift of a car during a car production.
 1. Clean a car body from soft anticorrosive protection of a car body coat in brackets and joints of a coupling device with a car body. Clean all drilled holes from metalshavings and treat them with antirust agent.
 2. Use supplied strength joining material.
 3. A ball pin, according to a law, cannot cover a number plate, if a trailer is not joined.
 4. Wiring of a coupling device must be up to a standard and car maker requirements. (see a car manual or ask a car seller).
 5. The coupling device has been physically tested and homologated according to the regulation EC 94/20 and is up to the EC standard.

Allgemeine Anweisungen siehe auch Typenschein:

- Die Montage der Anhängerkupplung sowie die Elektroinstallation muss den Anforderungen des Fahrzeugherstellers in dem Staat entsprechen, in welchem das Produkt benutzt wird. **D**
 - bei einem allfälligen Ausschneiden der Stoss- Stange der Hersteller der Zugsvorrichtung führte Proben an Wagen mit gängigen Stoss- Stangen am Anfang der Wagenherstellung durch und haftet keinesfalls für Informationen bezüglich des Ausschneidens sowie für allfällige Änderungen oder face- Liftings des Wagens oder der Stoss- Stange.
 1. Bei den Aufhängungen und Verbindungen der Zugsvorrichtung muss dieselbe von weichen Rostschutzmitteln gereinigt werden. Reinigen Sie sämtliche gebohrte Öffnungen von Spänen und behandeln diese mit einem Rostschutzmittel.
 2. Benützen Sie das gelieferte Festigkeits- Verbindungsmaterial.
 3. Der Kugelbolzen darf von Gesetzes wegen nicht das Kennzeichen des Wagens verdecken, sofern kein Anhänger an den Wagen angehängt ist.
 4. Der Anschluss der Elektroinstallation der Zugsvorrichtung an den Wagen muss den entsprechenden gültigen Normen und Anforderungen des Wagenherstellers entsprechen (siehe Handbuch zum Wagen, oder beim Verkäufer des Wagens). Die Zugsvorrichtung wurde in Bezug auf die Festigkeit nach der Vorschrift EC 94/20 geprüft und genehmigt und erfüllt die ES- Norm.

VÝŘEZY PRO TYP : VTZ 001-330
 Cut to type : VTZ 002-330
 Kia Cee'd HB_r.v.2012->

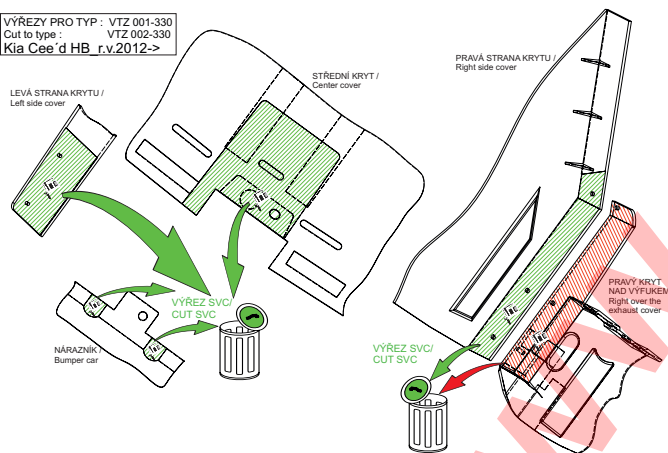

JEN PRO TYP TZ : VTZ 001/2-330 , Kia Cee'd HB_r.v.2012->

**PŘILOŽIT ZVENKU
 NÁRAZNÍKU/
 Attach bumper outside**

OSA VOZIDLA /
 Axis vehicle

VIDITELNÁ HRANA /
 Visible edges

20

19

OTVOR PŘICHYCENÍ
 NÁRAZNÍKU /
 Bumper hole laced

VÝŘEZ SVC/
 CUT SVC

58

19

SPODNÍ HRANA
 NÁRAZNÍKU /
 Lower edge bumper

MĚŘÍTKO
 Scale 1:1

LEVÝ VÝŘEZ KRYTU PRO TYP : VTZ 001-330
CUT OUT LEFT COVER TYPEE : VTZ 002-330
Kia Ceed HB_2012->

MĚŘÍTKO : 1:1
Scale : 1:1



VÝŘEZ SVC-viz.foto /
CUT OUT SVC-see photo

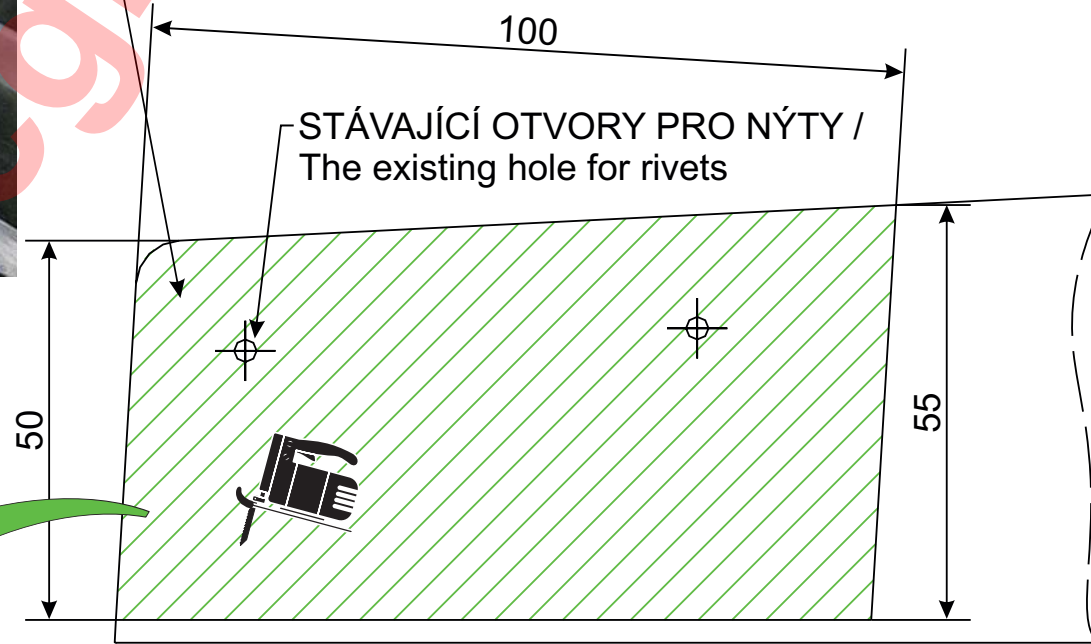

VÝŘEZ SVC /
CUT SVC

ZADNÍ HRANA - LEVÁ STRANA
ČERNÉHO PLASTOVÉHO DÍLU /
EDGE REAR - LEFT SIDE
BLACK PLASTIC PARTS

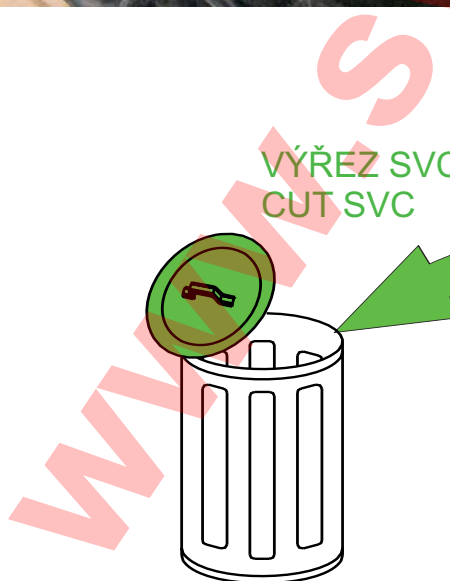

ČERNÝ PLASTOVÝ KRYT POD REZERVNÍM KOLEM /
Black plastic cover under the spare wheel
Kia Ceed HB_r.v.2012->
VTZ 001/2-330

MĚŘÍTKO : 1:1
Scale : 1:1

PROLISY KRYTU /
Offsets cover

100

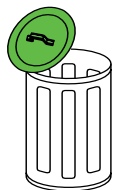

VÝŘEZ SVC-viz.foto /
CUT OUT SVC-see photo



139

STÁVAJÍCÍ OTVORY
PRO PŘICHYCENÍ /
The existing hole
for mounting

105

OSA VOZIDLA /
Axis vehicle

ZADNÍ HRANA PLASTOVÉHO KRYTU /
The rear edge of the plastic cover

107

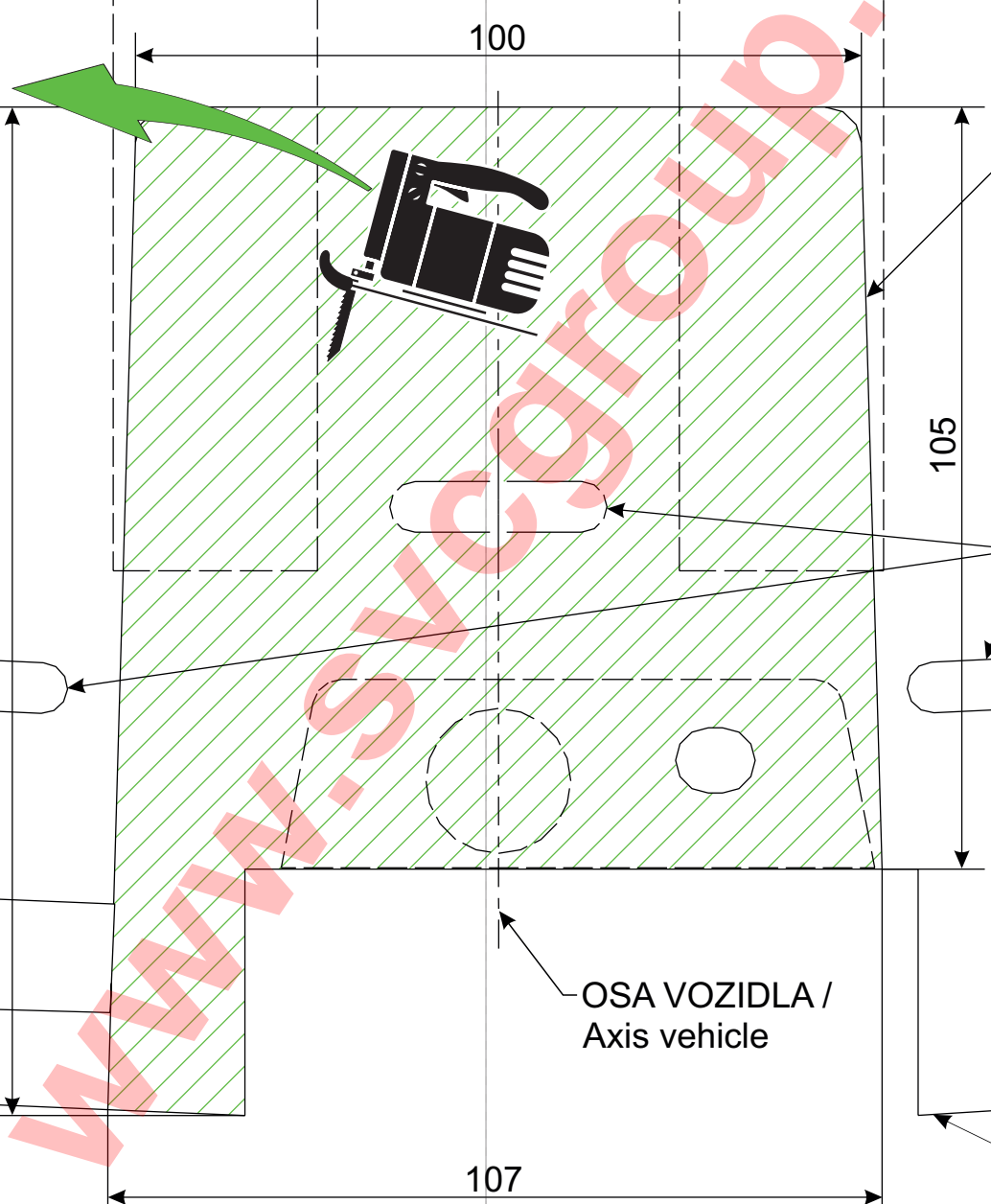

ČERNÝ PLASTOVÝ KRYT POD REZERVNÍM KOLEM A PRAVÝ KRYT VÝFUKU /
Black plastic cover under the a spare wheel right exhaust cover
Kia Ceed HB_r.v.2012->
VTZ 001/2-330

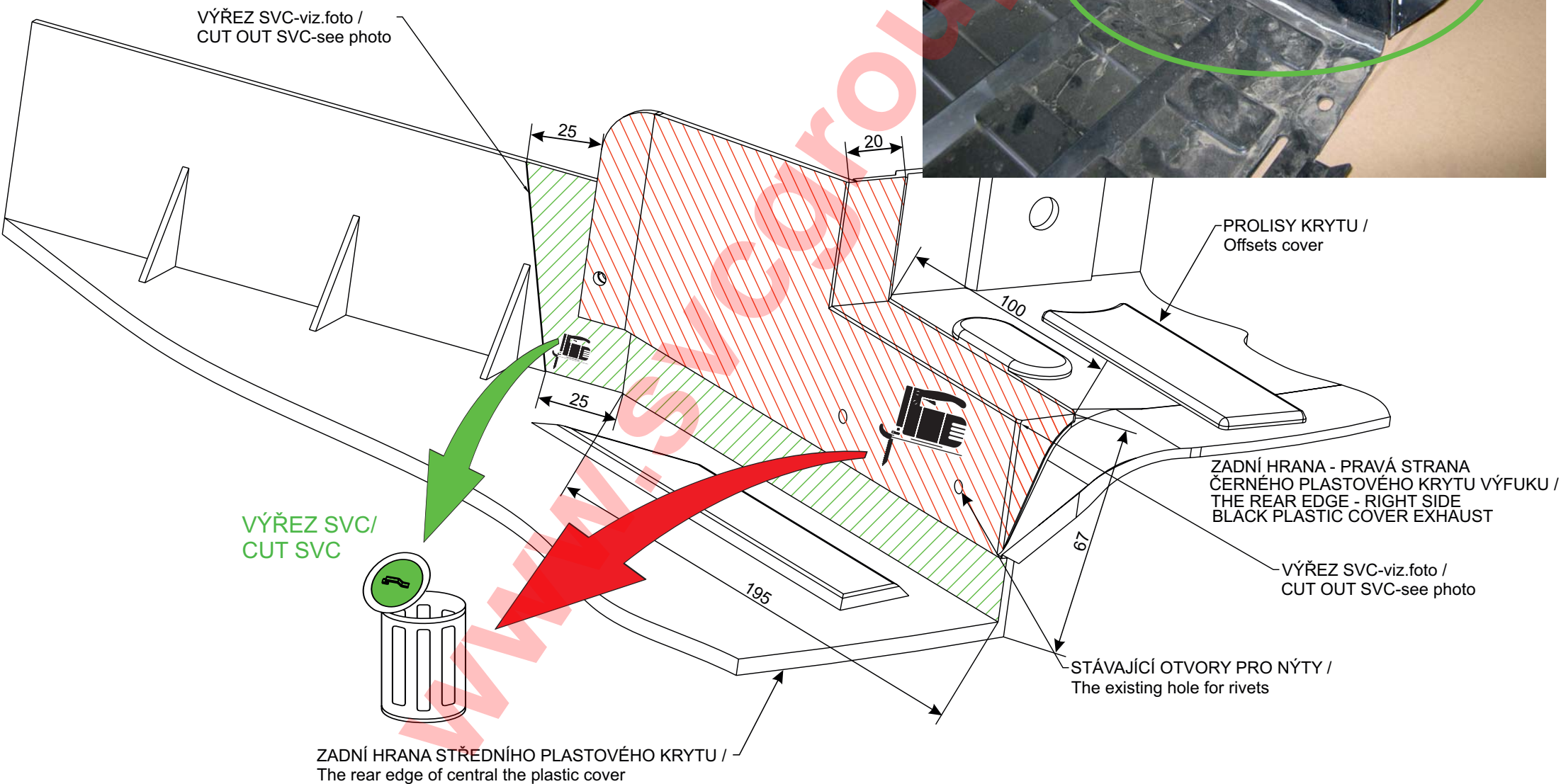

ČERNÝ PLASTOVÝ KRYT POD REZERVNÍM KOLEM A PRAVÝ KRYT VÝFUKU /
Black plastic cover under the a spare wheel right exhaust cover
Kia Ceed HB r.v.2012->
VTZ 001/2-330

ČERNÝ PRAVÝ KRYT VÝFUKU
Black right exhaust cover

ČERNÝ PLASTOVÝ KRYT POD REZERVNÍM KOLEM /
Black plastic cover under the spare wheel

VÝŘEZ SVC-viz.foto /
CUT OUT SVC-see photo

VÝŘEZ SVC-viz.foto /
CUT OUT SVC-see photo

VÝŘEZ SVC/
CUT SVC

