



Kia Rio-II



09/2005->



1650 kg



1100 kg

D
Hodnota
value
Wert

6,55 kN



60 kg

Montážní návod
Fitting instruction
Montageanleitung

Classe A50-X



EC 94/20

00 - 0380

Typ: VTZ 001-265
VTZ 002-265



M12x1,25-40 G8.8.-4 ks

M12x40 G8.8. - 2 ks

M12x35 G8.8. - 2 ks



Ø 12 - 6 ks



Ø 13 - 8 ks



M12DIN - 2 ks

1xL

1xP

čep:VT 04/A
el.inst.: 170 ZV

Předepsané utahovací momenty:
Specified torque settings :

M5	5,9 Nm	6,5 Nm
M6	10,0 Nm	10,5 Nm
M10	49,0 Nm	51,0 Nm
M12	85,0 Nm	87,0 Nm
M14	135,0 Nm	138,0 Nm
M16	210,0 Nm	214,1 Nm

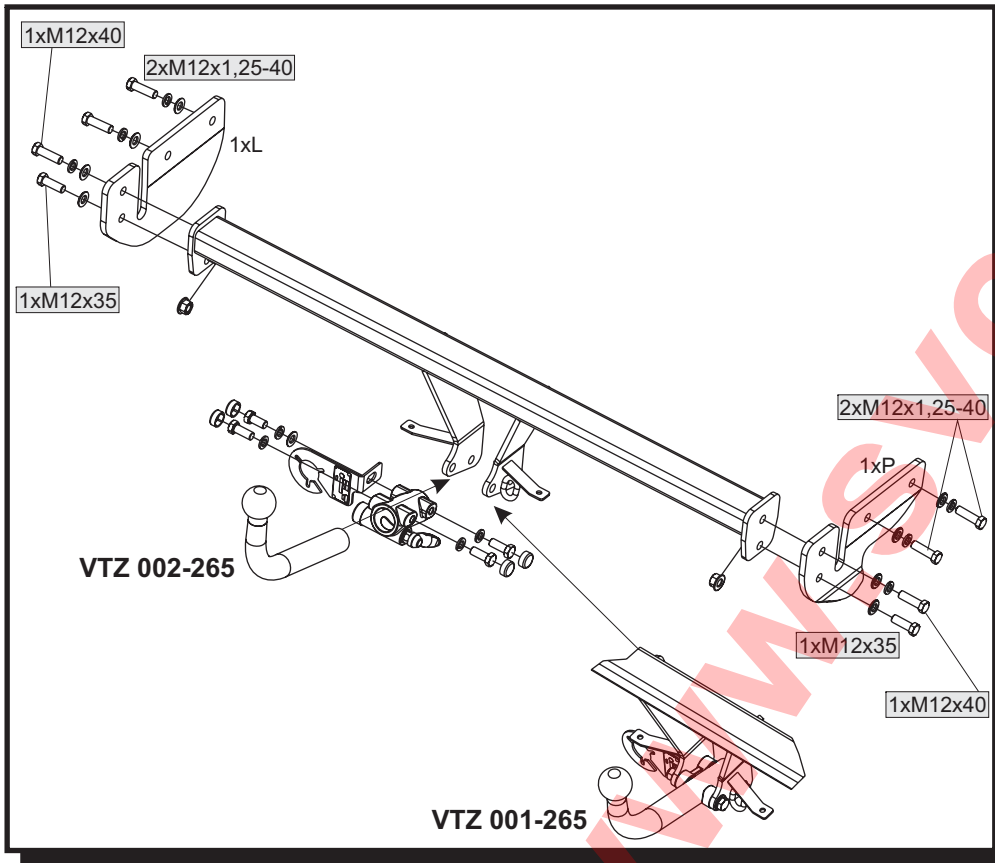

Montážní návod

- Odmontujte zadní světlá, zadní nárazník i s jeho plechovou výztuhou. Výztuhu uvolněte z nárazníku, tato již nebude zapotřebí. **Věnujte zvýšenou pozornost na připojení mlhového světla !!!**
 - K nosníkům přišroubujte boky tažného zařízení čtyřmi šrouby M12x1,25-40 ; **NEDOTAHOVAT !!!** Mezi takto připravené boky přichyťte hlavní nosník tažného zařízení. Nyní vše vyrovnejte a řádně dotáhněte dle utahovacích momentů.
 - U šroubového provedení zhotovte výřez a vraťte zpět všechny díly odmontované v bodě 1. Přichyťte nárazník k dotaženému tažnému zařízení stávajícími plastovými přichytkami.
- Doporučení kulový čep nesmí zakrývat SPZ či činnou plochu světel, proto musí být demontován pokud není připojen přívěsný vozík. doporučujeme proto bajonetové provedení !!**

Instruction for Assembly

- Dismantle rear lights, rear bumper with its metal brace. Loosen brace from the bumper, it will not be useful. **Attention: pay attention to connection of the fog light!!!**
- Screw sides of towing device to the girder with four screws M12x1, 25-40; **DO NOT TIGHTEN!!!** Fasten main girder of towing device between such prepared sides. Now balance everything and tighten properly according to torque moments.
- Make a cut while having screwed ball version and put back all the dismantled parts in point 1. Fasten bumper to tighten towing device with current plastic clamps.

Recommendation : ball pin should not obscure license plate lights and active area, so it must be dismantled if the trailer isn't connected. We therefore recommend bayonet design.

Montageanleitung

- Bauen Sie die Rücklichter, die Heckstoßstange sowie deren Blechstütze aus. Lösen Sie die Stütze von der Stoßstange, diese wird nicht mehr benötigt. **Widmen Sie erhöhte Aufmerksamkeit der Nebellichtanschließung!!!**
- Schrauben Sie an die Träger mit vier Schrauben M12x1,25-40 Seitenteile der Zugeinrichtung an; **NICHT FESTZIEHEN!!!** Befestigen Sie zwischen die derartig vorbereiteten Seitenteile den Hauptträger der Zugeinrichtung. Richten Sie anschließend alles aus und ziehen Sie alles mit den vorgeschriebenen Anzugsmomenten fest.
- Stellen Sie bei der Ausführung mit Schrauben den Ausschnitt her und bauen Sie alle im Punkt 1 ausgebauten Teile wieder an. Befestigen Sie die Stoßstange an der festgezogenen Zugeinrichtung mit den vorhandenen Kunststoffclipsen.

TYPE:
VTZ 001/2-265

SVC NÁCHOD,s.r.o.

Průmyslová zóna-Vysokov 179,
549 12 Vysokov-ČR

INFO: www.svcnachod.cz
E-mail:svc@svcnachod.cz

Tel.:+420 491421021
mob.: +420 603360607

8/03 SVC Náchod

1

Všeobecné pokyny, též viz. typový list:

- Montáž tažného zařízení a el instalace, musí odpovídat požadavku výrobce vozu a příslušného státu kde se výrobek používá. **CZ**
-Při případném výřezu nárazníku, výrobce tažného zařízení provedl zkoušky na vozidle se standardním nárazníkem na počátku výroby vozidla a neručí za informace k výřezu při případné změně či faceliftu vozu či nárazníku.
1. V úchytech a spojích tažného zařízení s karosérií musí být karosérie očištěna od měkkých antikorozních ochranných nátěrů karosérie. Všechny vrtané otvory očistěte od špon a ošetřete antikorozním přípravkem.
2. Použijte dodaný pevnostní spojovací materiál.
3. Kulový čep nesmí ze zákona překrývat registrační značku vozu, pokud není připojen přívěsný vozík.
4. Zapojení el. instalace tažného zařízení k vozu musí odpovídat příslušným platným normám a požadavkům výrobce vozu (viz. příručka k vozu, či u prodejce vozu). Tažné zařízení je pevnostně zkušeno a homologováno dle předpisu EC 94/20 a splňuje tuto normu ES.

General instructions, also see Type certificate:

- The towing device assembly and electric installation must comply with the requirements of the car producer and the particular state where the product is used. **GB**
- The coupling device manufacturer has carried out some tests on a car with a standard bumper which was used at the beginning of making a car and so the manufacturer is not liable for information about a possible slot in a bumper in case of changes or a facelift of a car during a car production.
1. Clean a car body from soft anticorrosive protection of a car body coat in brackets and joints of a coupling device with a car body. Clean all drilled holes from metalshavings and treat them with antirust agent.
2. Use supplied strength joining material.
3. A ball pin, according to a law, cannot cover a number plate, if a trailer is not joined.
4. Wiring of a coupling device must be up to a standard and car maker requirements. (see a car manual or ask a car seller).
5. The coupling device has been physically tested and homologated according to the regulation EC 94/20 and is up to the EC standard.

Allgemeine Anweisungen siehe auch Typenschein:

- Die Montage der Anhängerkupplung sowie die Elektroinstallation muss den Anforderungen des Fahrzeugherstellers in dem Staat entsprechen, in welchem das Produkt benutzt wird. **D**
- bei einem allfälligen Ausschneiden der Stoss- Stange der Hersteller der Zugvorrichtung führte Proben an Wagen mit gängigen Stoss- Stangen am Anfang der Wagenherstellung durch und haftet keinesfalls für Informationen bezüglich des Ausschneidens sowie für allfällige Änderungen oder face- Liftings des Wagens oder der Stoss- Stange.
1. Bei den Aufhängungen und Verbindungen der Zugvorrichtung mit der Karosserie muss dieselbe von weichen Rostschutzmitteln gereinigt werden. Reinigen Sie sämtliche gebohrte Öffnungen von Spänen und behandeln diese mit einem Rostschutzmittel.
2. Benützen Sie das gelieferte Festigkeits- Verbindungsmaterial.
3. Der Kugelbolzen darf von Gesetzes wegen nicht das Kennzeichen des Wagens verdecken, sofern kein Anhänger an den Wagen angehängt ist.
4. Der Anschluss der Elektroinstallation der Zugvorrichtung an den Wagen muss den entsprechenden gültigen Normen und Anforderungen des Wagenherstellers entsprechen (siehe Handbuch zum Wagen, oder beim Verkäufer des Wagens).
Die Zugvorrichtung wurde in Bezug auf die Festigkeit nach der Vorschrift EC 94/20 geprüft und genehmigt und erfüllt die ES- Norm.

VÝŘEZ pro / VTZ 001-265
Cut out for: VTZ 002-265

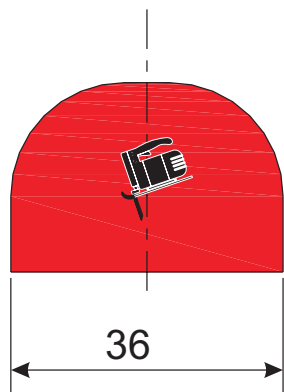

MĚŘÍTKO 1:1
Local

Kia Rio-II r.v.2009->

JEN PRO TYP TZ : VTZ 001/2-265 , Kia Rio-II_r.v.2009->

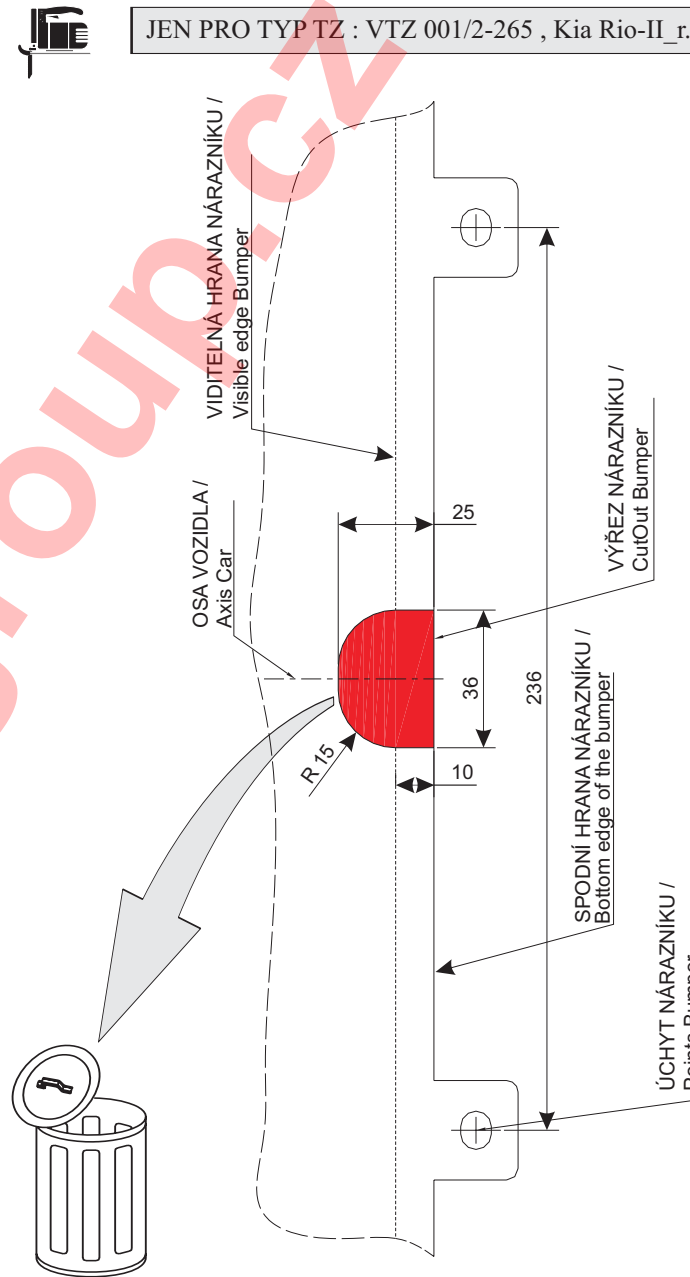

TYPE:
VTZ 001/2-265

SVC NÁCHOD, s.r.o.

Průmyslová zóna-Vysokov 179,
549 12 Vysokov-ČR

INFO: www.svcnachod.cz
E-mail: svc@svcnachod.cz

Tel.: +420 491421021
mob.: +420 603360607

8/03 SVC Náchod

2