

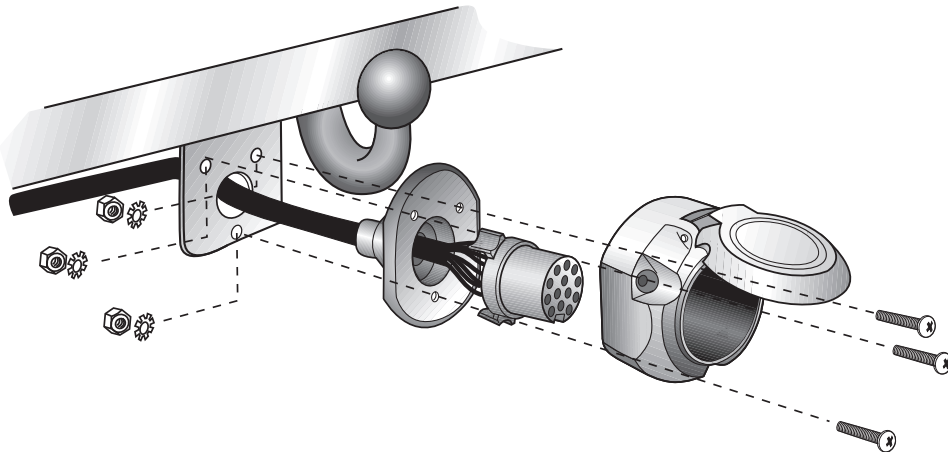

AUDI		SEAT		SKODA		VOLKSWAGEN	
A3 3-drzwi	05/03 → 07/12	Alhambra	09/10 →	Octavia II Combi	01/05 → 05/13	Caddy III all models	02/04 →
A3 3-door	05/03 → 07/12	Altea	06/04 →	Octavia II Estate	01/05 → 05/13	Caddy III Life	07/04 →
A3 Cabriolet	03/08 → 02/14	Altea Freetrack	09/07 →	Octavia II Limuzyna	06/04 → 01/13	Caddy III Maxi	01/08 →
A3 Sportback	09/04 → 01/13	Altea XL	10/06 →	Octavia II Saloon	06/04 → 01/13	Caddy IIICross	06/13 →
Q3	10/11 →	Leon	09/05 → 10/12	Octavia II Scout	03/07 → 07/14	Caddy IV all models	06/15 →
		Toledo	12/04 → 08/09	Superb II Combi	01/10 → 08/15	Caddy IV Life	06/15 →
				Superb II Estate	01/10 → 08/15	Caddy IV Maxi	06/15 →
				Superb II Limuzyna	07/08 → 05/15	Caddy IV Cross	06/15 →
				Yeti	07/08 → 05/15	Caddy IV Alltrack	11/15 →
					09/09 →	CC	01/12 →
						Eos	05/06 →
						Golf Plus	02/05 →
						Golf V	10/03 →
						Golf V Variant	06/07 →
						Estate	06/07 →
						Golf VI	10/08 →
						Golf VI Variant	09/09 →
						Estate	09/09 →
						Golf VI Cabriolet	06/11 →
						Jetta	08/05 → 12/10
						Jetta	01/11 →
						Passat Alltrack	02/12 → 10/14
						Passat CC	06/08 →
						Passat Limuzyna	03/05 → 10/10
						Saloon	03/05 → 10/10
						Passat Limuzyna	11/10 → 10/14
						Saloon	11/10 → 10/14
						Passat Variant	08/05 → 10/10
						Estate	08/05 → 10/10
						Passat Variant	11/10 → 10/14
						Estate	11/10 → 10/14
						Tiguan	11/07 → 03/16
						Touran	03/03 → 08/15
						Sharan	09/10 →



## Przegląd produktów

Zestaw elektryczny do haka holowniczego / 13-biegunowy / 12 Volt / ISO 11446



## Prehľad produktov

Elektrosada pre ťažné zariadenie / 13-pól / 12 Volt / ISO 11446



## Product overview

Electric wiring kit for towbars / 13-pin / 12 Volt / ISO 11446

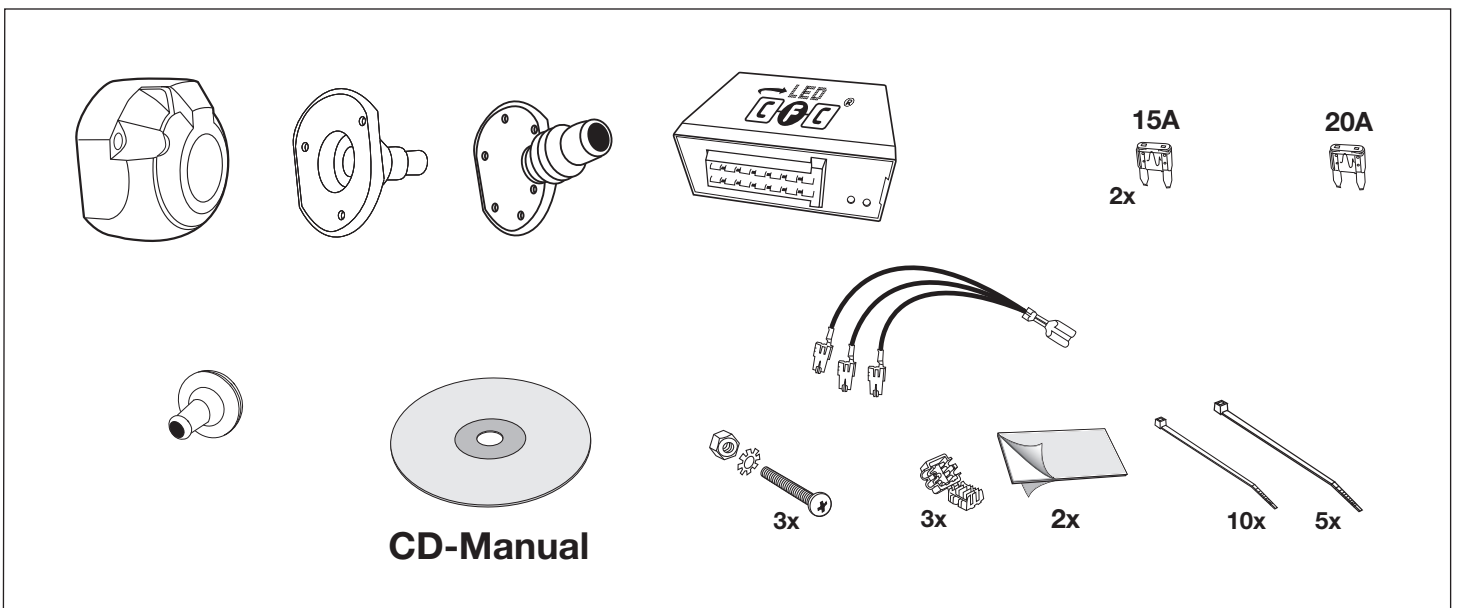
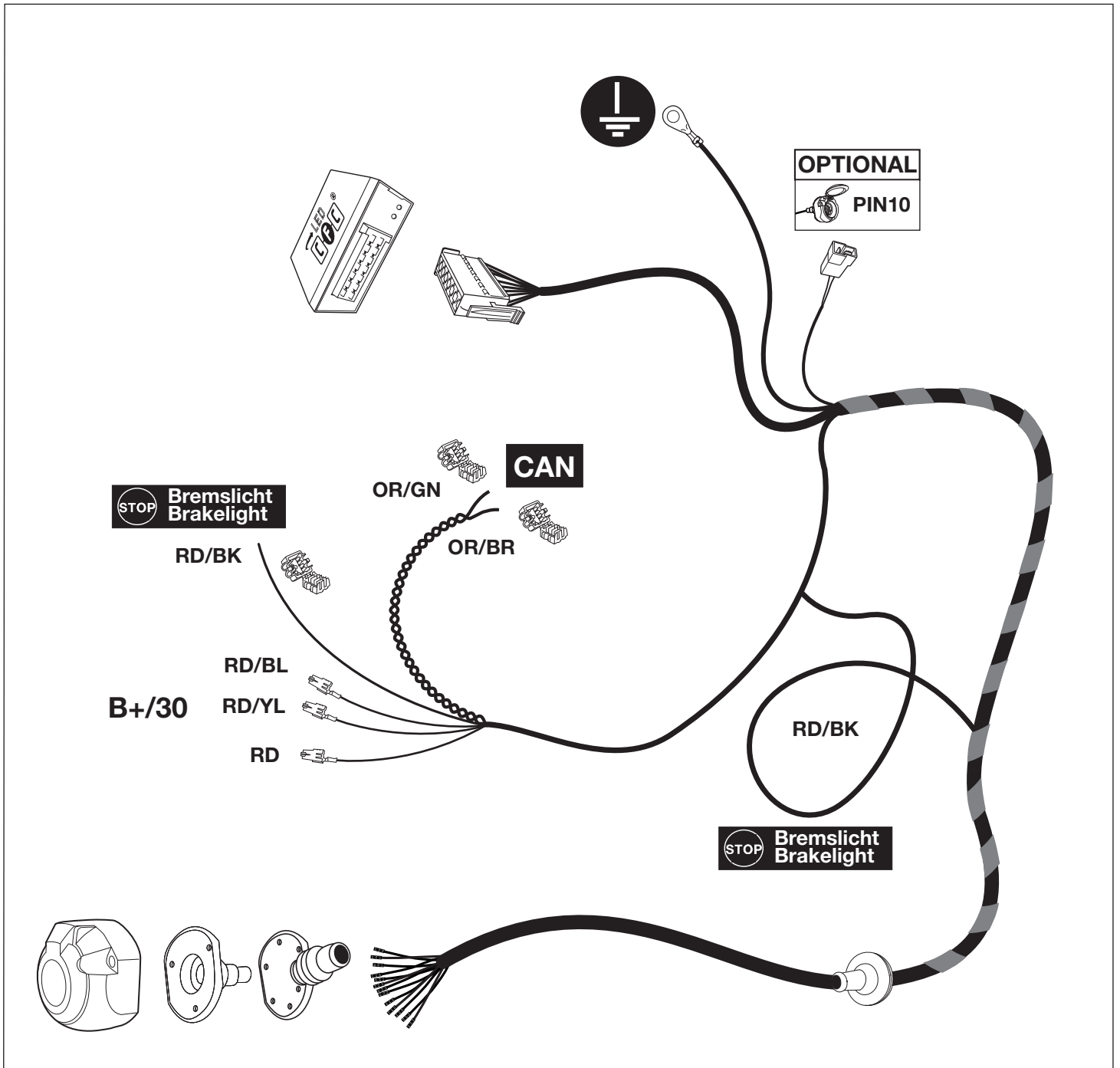

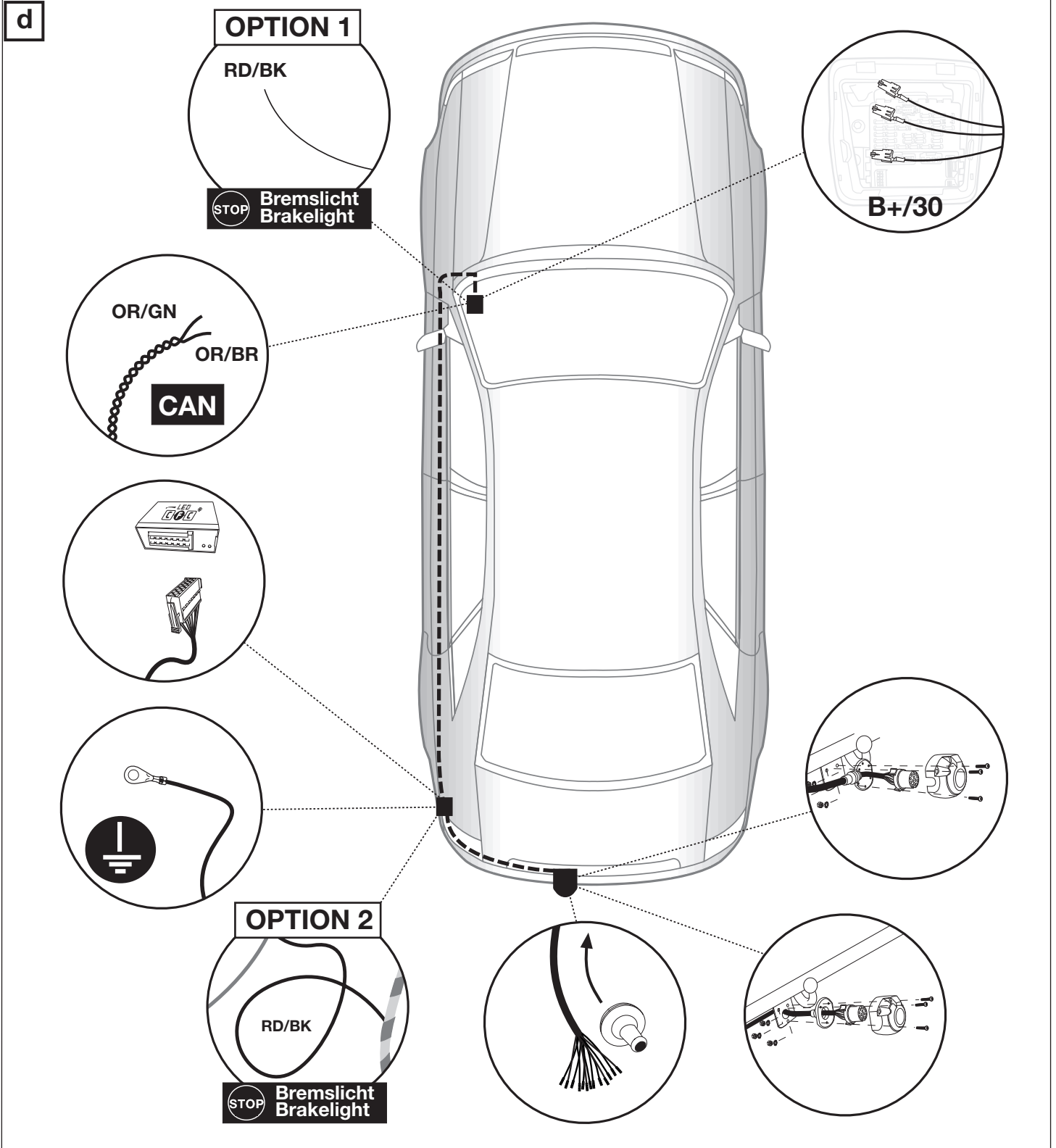
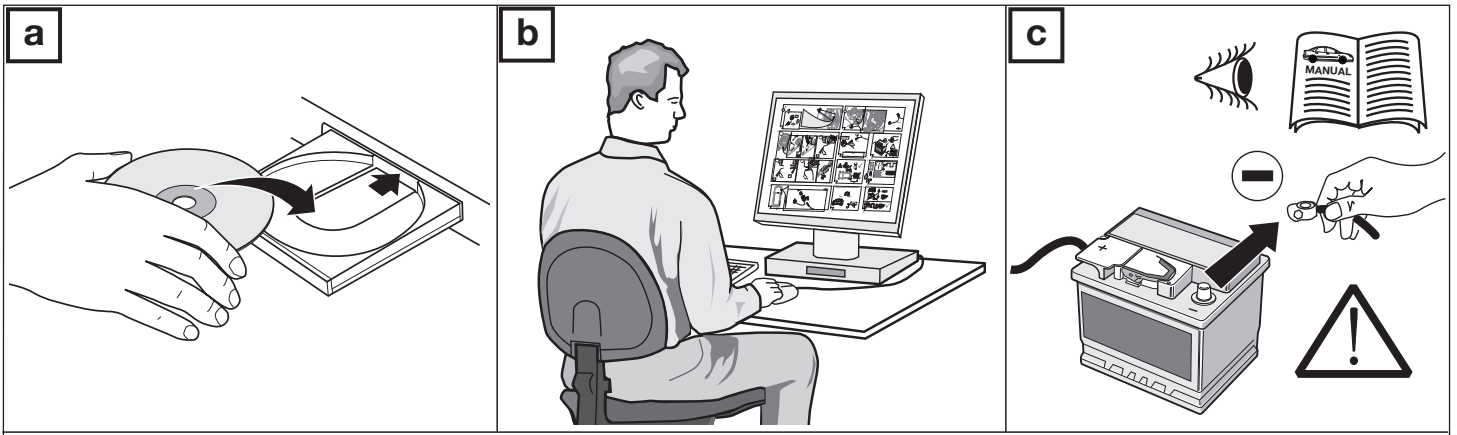

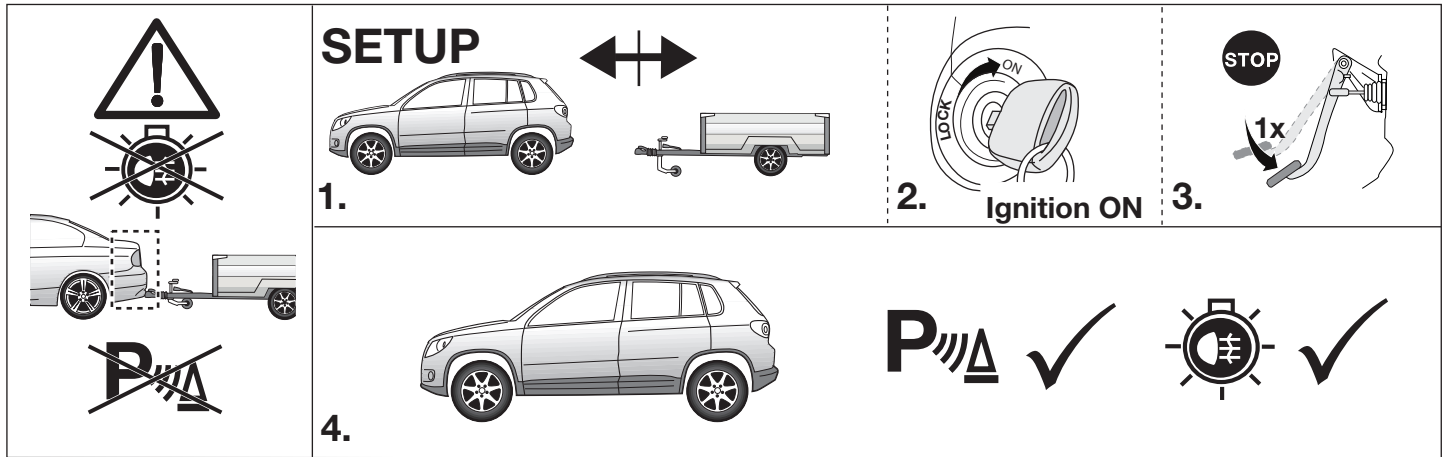
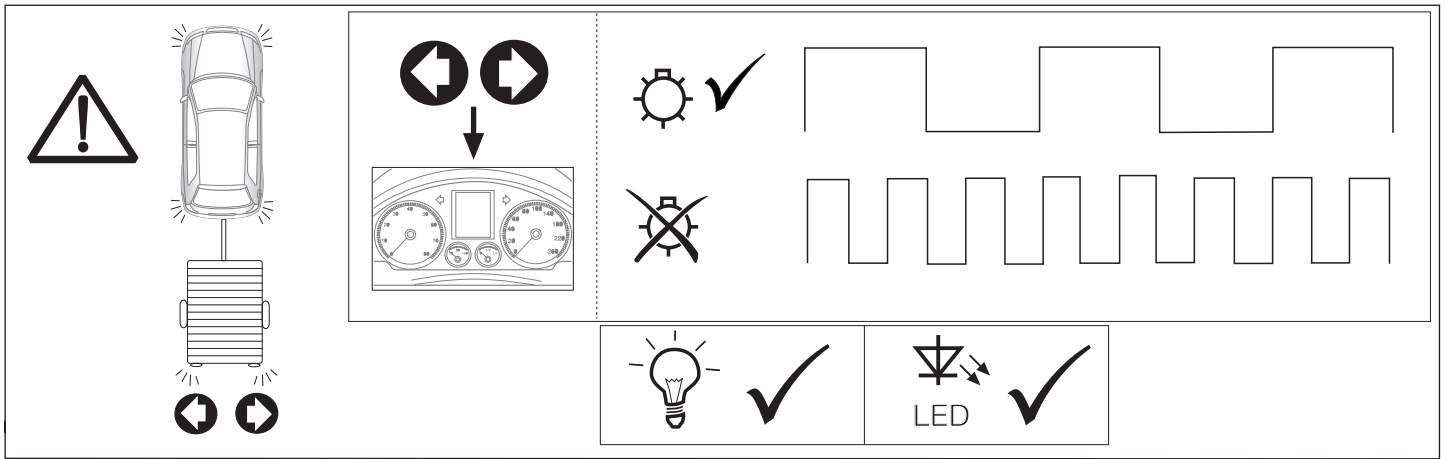

**OPCJA**

Symulacja przyczepy dla gniazd 7 i 13 Pinowych.  
 Simulator privesu pre 7- a 13-pol. zasovky.  
 Trailer Simulator for 7- and 13-pin Sockets

Art.  
**50400516**

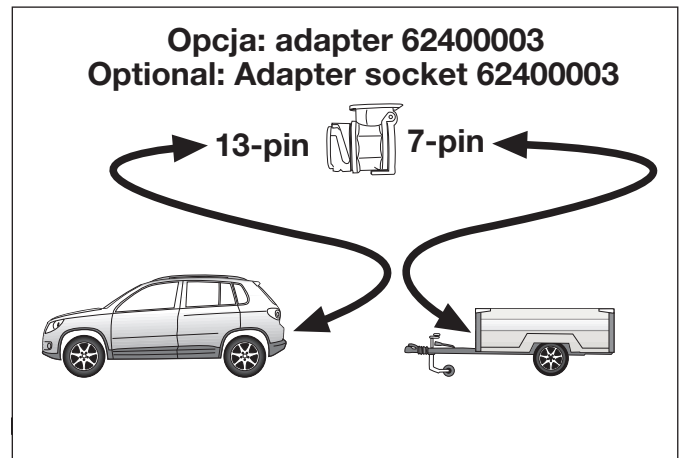

**PL** Diagnostyka awarii za pomocą sygnalizacji kontroltek LED

**SK** Diagnostická funkcia kontroltek LED

**GB** Diagnosis function of control LEDs

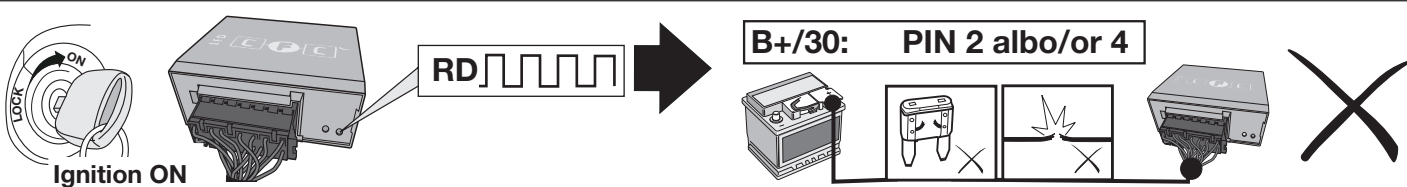
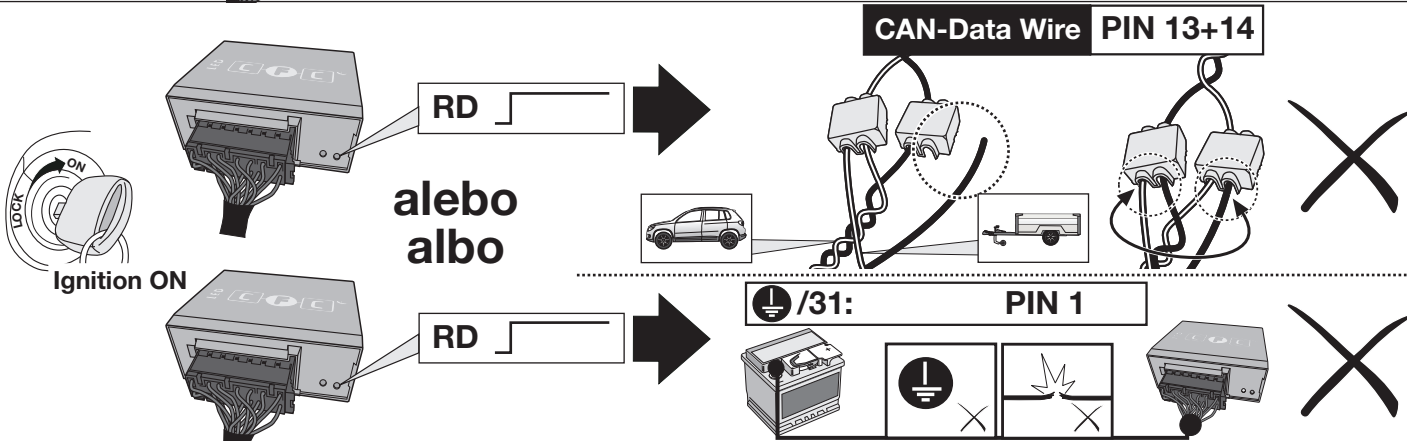
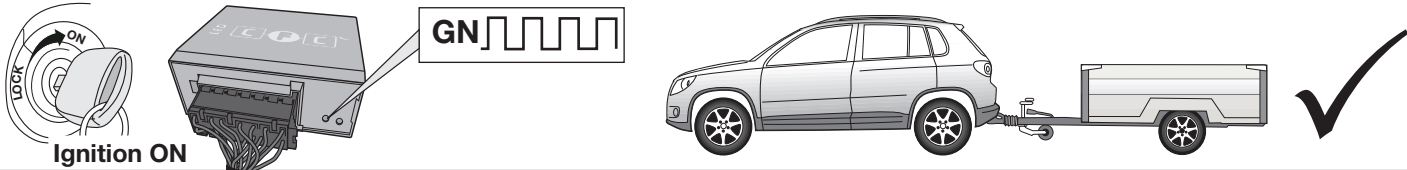
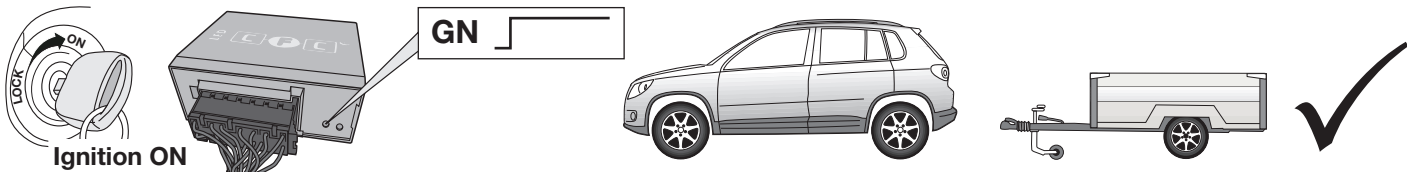

**PL** Kontrola kierunkowskazow i zastapienie kierunkowskazow w przyczepie w przypadku awarii.

Awaria jednego lub dwóch kierunkowskazow w przyczepie jest sygnalizowana w rozny sposob w zalezności od typu i wyposazenia samochodu

- zwiakszenie częstotliwości migania kierunkowskazow
- komunikatem na desce rozdzielczej
- aktywacja kontroli awarii swiatel
- dźwiękowa sygnalizacja lub komunikat głosow

Przypadku awarii kierunkowskazow swiatlo cofania zastapi kierunkowskaz po tej samej stronie kierunkowskazow swiatlo cofania zastapi kierunkowskaz po tej samej stronie

**SK** Kontrola smerovych svetiel a nahrada svetiel pri vypadku smeroveho svetla privesu

Vypadok jedného alebo obidvoch smerovych svetiel privesu je v zavislosti od typu vozidla a verzie elektrosady indikovaný nasledovne:

- zvyssenie / zdvojnásobenie frekvencie blikania
- textova sprava na displeji / kombinovanom nastroji palubnej dosky
- aktivacia kontroltek vypadku svetla
- akusticka vystraha prostrednictvom bzuciaka alebo hlasovej spravy

Pri vypadku smeroveho svetla nahradi blikajúce spätne svetlo tej istej strany nefunkcne smerové svetlo privesu (nahrada svetiel)

**GB** Indicator failure detection and lamp substitution if the trailer indicators fail

The failure of a single or on both trailer indicators will be shown depending on the type of vehicle and electric kit installed as follows:

- Increase in the flashing frequency
- Text message in the Display / combi-instrument
- Activated control lamp for light failure
- Audible warning via Buzzer or Voice-Message

If an indicator fails the left or right rear light compensates the faulty indicator by flashing at the correct frequency! (lamp substitution).

## UWAGA!



Przed rozpoczęciem montażu wiazki elektrycznej należy dokładnie zapoznać się z dołączoną instrukcją. Po zamontowaniu wiazki do samochodu instrukcje montażu należy dołączyć do dokumentacji samochodu. Montaż wiazki elektrycznej musi być przeprowadzony przez specjalistyczny warsztat samochodowy. Montaż wiazki przez osoby niewykwalifikowane, lub dokonywanie zmian w połączeniach wiazki (niezgodnych z dołączoną instrukcją) powoduje utratę gwarancji. Zamiana elektronicznych podzespołów w wiazce jest zabroniona. W przypadku jazdy bez przyczepy reduktory nie mogą pozostawać w gnieździe.

Zmiany w instrukcji montażu wiazki dotyczące konstrukcji, wyposażenia kolorów, błędów mogą się zdarzyć. W przypadku gdy przyczepa nie jest wyposażona w światło przeciwmgielne, należy je zamontować.

Za wszystkie zmiany techniczne i elektroniczne dokonane w samochodzie lub w przyczepie po montażu wiazki i mające bezpośredni wpływ na jej działanie nie bierzemy odpowiedzialności.

Między modulem sterującym w wiazce elektrycznej a modulem sterującym samochodem nie ma bezpośredniej komunikacji. W przypadku gdy modul sterujący samochodem generuje komunikat o błędach, które są bezpośrednie lub pośrednio spowodowane przez modul wiazki elektrycznej, należy ten modul odłączyć i przeprowadzić test ponownie.

## POZOR!



Montáž tejto elektrosady musí byť prevedená v špecializovanom servise alebo primerane kvalifikovanou osobou. Pred začatím montáže je nutné dôkladne si prečítať návod na použitie.

Po ukončení montáže je potrebné tento návod odložiť ku servisným dokumentom vozidla.

Pri neodbornej montáži alebo zmene elektrosady, prípadne zmeny existujúcich súčiastok, zanika akýkoľvek nárok na záruku. Pri jazde bez príviesu je nutné odpojiť adapter zo zásuvky (ak je tento prevádzka). Zmeny týkajúce sa konštrukcie, vybavenia, farieb, ako aj omyly sú vyhradené. Všetky špecifikácie a ilustrácie sú nezáväzná.

Ak prívies nie je vybavený hmlivým svetlom, je potrebné ho dodatočne namontovať.

Za technické zmeny, prípadne zmeny elektroniky, ktoré boli uskutočnené výrobcami vozidla po uvedení elektrosady do prevádzky a ktoré vedú k chybným funkciám zásuvky alebo prídavných zariadení, nepreberáme žiadne záruky.

Modul príviesu nie je schopný komunikovať s diagnostickým zariadením. V prípade, že testovacie mechanizmy generujú chybný protokol pri diagnostike, súvisiaci s tým priamo alebo nepriamo s prevádzkou príviesu, je nutné odpojiť modul príviesu od elektrosady a opakovane vykonať diagnostiku.

## IMPORTANT!



Installation of the towing electrics kit must be undertaken by a specialist workshop or an appropriately qualified person. Before starting work, you must read the installation instructions through completely. After installing the towing electrics kit, the installation instructions should be kept with the vehicle service documentation.

All claims under the guarantee will lapse in case of improper use or modification of the towing electrics kit or any of its component parts. When driving without a trailer or load carrier, any adapter installed must be removed from the electrical socket. We reserve the right to alter the design, content or colour. We accept no liability for any errors in these instructions. All details and illustrations are non-binding.

In case of missing a rear fog lamp on the trailer, it should be retrofitted.

We accept no responsibility and give no guarantee for technical and electrical modifications made after the initial operation of the towing electrics kit by the vehicle manufacturer and which may lead, for example to malfunction of the trailer socket or its peripheries.

The trailer module is not diagnostics-capable. If the manufacturer's diagnostics processes or software-supported test mechanisms generate error reports directly or indirectly linked with trailer operation, the trailer module must be disconnected from the leads to the trailer socket and a new diagnostic process initiated.